

Narzędzia do taśm / Tools for ties / Инструменты для бандажей

1/33

Narzędzia do taśm TK i TY

Służą do zaciągania i obcinania taśm kablowych. Stosowanie pistoletów przyspiesza pracę i zapewnia odpowiednie naciągnięcie taśmy. Po obcięciu taśmy ostry koniec paska chowa się w głowicy.

Obsługa:

1. Owinąć przewody taśmą, końcówkę taśmy przeciągnąć przez głowicę.
2. Jeżeli to możliwe ustawić żądaną siłę naciągu przy pomocy pokrętki.
3. Umieścić końcówkę paska w pistolecie i zaciągnąć taśmę.

Tools for TK and TY ties

The guns are used for tightening and cutting off ties. The use of guns accelerates the work and ensures the proper tightening of tie. After the tie is cut the sharp tie end hides in the head.

How to use:

1. Wind the tie around the cables, pull the tie end through the head.
2. If possible, adjust the tightening force required by means of the knob.
3. Place the tie end in the gun and tighten the tie.

Инструменты для бандажей ТК и ТУ

Они предназначены для затягивания и обрезки бандажей. Применение пистолетов ускоряет работу и обеспечивает соответствующее натяжение бандажа. После обрезки бандажа острый конец ленты прячется в головке.

Обслуживание:

1. Обмотать провода бандажом, конец бандажа протянуть через головку.
2. По мере возможности, установить требуемую силу натяжения при помощи воротка.
3. Поместить конец ленты в пистолете и затянуть бандаж.

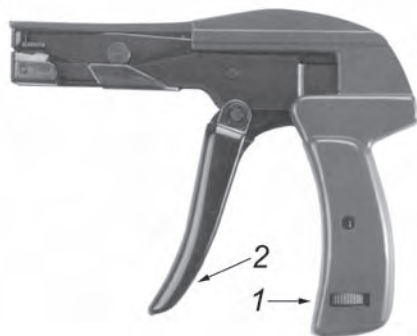

Pistolet MK III PR do taśm o szerokości od 2,2 do 4,8 mm. Regulacja siły naciągu – pokrętkiem (1). Zaciśkanie taśmy przy pomocy spustu (2). Po naciągnięciu taśmy następuje automatyczne obcięcie końcówki paska. Obudowa metalowa. Nie dostarczamy części zapasowych.

Masa: 0,30 kg. **Długość:** 160 mm.

Art. nr: 110-196000

Pistolet MK III PT – zastosowanie jak MK III PR. Obudowa z wysoko udurowego tworzywa sztucznego. Konstrukcja narzędzia powoduje zmniejszenie obciążenia ręki w czasie długotrwałej pracy.

Masa: 0,26 kg. **Długość:** 160 mm.

Art. nr: 110-196020.

MK III PR tool for ties of width from 2,2 to 4,8 mm. Adjustment of the tightening force with the knob (1). Tightening of the tie by means of trigger (2). After the tie is tightened the strip end is being cut off automatically. Metallic housing. No spare parts delivered.

Weight: 0,30 kg. **Length:** 160 mm.

Art. No.: 110-196000.

MK III PT tool – application like for MK III PR tool. Housing from impact resistance plastic, burdened less a hand during durable work.

Weight: 0,26 kg. **Length:** 160 mm.

Art. No.: 110-196020.

Пистолет MK III PR для бандажей с шириной от 2,2 до 4,8 мм. Регулирование силы натяжения с использованием воротка (1). Зажим бандажа при помощи спускового крючка (2). После натяжки бандажа – автоматическая обрезка конца ленты. Корпус металлический. Не поставляем запчастей.

Масса: 0,30 кг. **Длина:** 160 мм.

Арт. №: 110-196000.

Пистолет MK III PT – применение также как MK III PR. Корпус из высокопрочного пластика. При длительной работе рука менее устает.

Масса: 0,26 кг. **Длина:** 160 мм.

Арт. №: 110-196020.

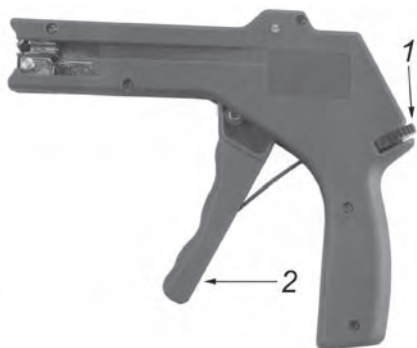

Pistolet MK III A do taśm o szerokości od 2,2 do 4,8 mm. Regulacja siły naciągu – pokrętkiem (1). Zaciśkanie taśmy przy pomocy spustu (2). Po naciągnięciu taśmy końcówka paska obcinana jest automatycznie. Obudowa z tworzywa sztucznego. Nie dostarczamy części zapasowych.

Masa: 0,21 kg. **Długość:** 165 mm.

Art. nr: 110-193000.

MK III A tool for ties of width from 2,2 to 4,8 mm. Adjustment of the tightening force with the knob (1). Tightening of the tie by means of trigger (2). After the tie is tightened the strip end is being cut off automatically. Metallic housing. No spare parts delivered.

Weight: 0,21 kg. **Length:** 165 mm.

Art. No.: 110-193000.

Пистолет MK III A для бандажей с шириной от 2,2 до 4,8 мм. Регулирование силы натяжения – с использованием воротка (1). Зажим бандажа при помощи спускового крючка (2). После натяжки бандажа – автоматическая обрезка конца ленты. корпус из пластмассы. Не поставляем запчастей.

Масса: 0,21 кг. **Длина:** 165 мм.

Арт. №: 110-193000.

Narzędzia do taśm / Tools for ties / Инструменты для бандажей

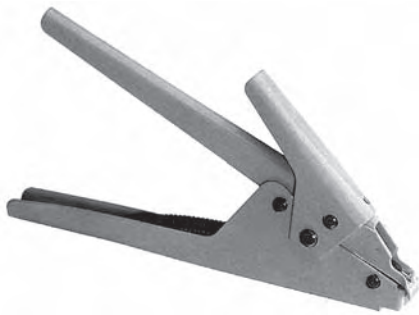

Pistolet MK III B do taśm o szerokości od 3,6 do 9,0 mm. Zalecane, gdy nie przewiduje się obcinanie końcówki taśmy (np. w przypadku taśm TKD). Zaciśkanie taśmy przy pomocy spustu (2). W celu obcięcia taśmy należy przycisnąć dźwignię (3). Obudowa metalowa. Nie dostarczamy części zapasowych.

Masa: 0,32 kg. **Długość:** 195 mm.
Art. nr: 110-194000.

MK III B tool for ties of width from 3.6 to 9 mm. Recommended, if no cutting of the tie end is provided (e.g. in case of the TKD ties). Tightening of the tie by means of the trigger (2). In order to cut off a tie the lever (3) must be pressed. Metallic housing. No spare parts delivered.

Weight: 0,32 kg. **Length:** 195 mm.
Art. No.: 110-194000.

Пистолет MK III B для бандажей с шириной от 3,6 до 9,0 мм. Рекомендуется в случае, если не предусмотрена обрезка конца бандажа (например при бандажах ТКД). Зажим бандажа при помощи спуска (2). Для обрезки бандажа надо прижать рычаг (3). Корпус металлический. Не поставляем запчастей.

Масса: 0,32 кг. **Длина:** 195 мм.
Арт. №: 110-194000.

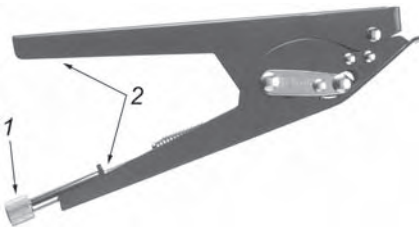

Pistolet MK III C do taśm o szerokości od 3,6 do 13 mm. Regulacja siły naciągu przy pomocy pokrętła (1). Zaciśkanie taśmy przez ścisnięcie rękojeści (2). Po naciągnięciu taśmy następuje automatyczne obcięcie końcówki paska. Obudowa metalowa. Nie dostarczamy części zapasowych.

Masa: 0,32 kg. **Długość:** 200 mm.
Art. nr: 110-195000.

MK III C tool for ties of width from 3.6 to 13 mm. Adjustment of the tightening force with the knob (1). Tightening of the tie by means the handle (2). After the tie is tightened the strip end is being cut off automatically. Metallic housing. No spare parts delivered.

Weight: 0,32 kg. **Length:** 200 mm.
Art. No.: 110-195000.

Пистолет MK III C для бандажей с шириной от 3,6 до 13 мм. Регулирование силы натяжения – при помощи воротка (1). Зажим бандажа через сжатие ручки (2). После натяжки бандажа – автоматическая обрезка конца ленты. Корпус металлический. Не поставляем запчастей.

Масса: 0,32 кг. **Длина:** 200 мм.
Арт. №: 110-195000.

Narzędzia do taśm stalowych

Pistolety służą do zaciągania taśm i formowania zapięcia. Zaciąganie następuje w wyniku ścisnięcia rękojeści. Niektóre narzędzia automatycznie obcinają taśmę i tworzą zapięcie – uruchomienie mechanizmu następuje pod wpływem wzrostu oporu stawianego przez taśmę. Większość pistoletów ma możliwość regulacji siły naciągu.

Obsługa:

1. Owinąć przewody taśmą, końcówkę taśmy przeciągnąć przez sprzączkę.
2. Jeżeli to możliwe ustawić żądaną siłę naciągu przy pomocy pokrętła.
3. Umieścić końcówkę paska w pistolecie i zaciągnąć taśmę przez ścisnięcia rękojeści.

Tools for steel cable ties

The guns are used for tightening the ties and forming the buckle. The tightening is caused by pressing the handle. Some tools cut the tie and create a buckle automatically as the mechanism is set in motion by increase of the tie resistance. Most guns have a possibility to adjust the tightening force.

How to use:

1. Wind the tie around the cables, pull the tie end through the buckle.
2. If possible, adjust the tightening force required by means of knob.
3. Place the tie end in the gun and tighten the tie by pressing the handle.

Инструменты для стальных бандажей

Пистолеты предназначены для затяжки бандажей и формирования застёжки. Затяжка происходит в результате сжимания ручки. Некоторые инструменты автоматически обрезают бандаж и образуют застёжку – введение в движение механизма происходит под влиянием повышения сопротивления, оказываемого бандажом. Большинство пистолетов обладает возможностью регулирования силы натяжения.

Обслуживание:

1. Обмотать провода бандажом, конец бандажа протянуть через застёжку.
2. По мере возможности, установить требуемую силу натяжения при помощи воротка.
3. Поместить конец ленты в пистолете и затянуть бандаж путём сжимания ручки.



Pistolet MK-SA do taśm typu TST

Zaciśkanie taśmy przez ścisnięcie rękojeści (2). Po zaciągnięciu paska obcina go i zaprasowuje blaszki w sprzączce, zabezpieczając zamek przed odpięciem. Obudowa metalowa.

Masa: 0,45 kg. **Długość:** 280mm.
Art. nr: 110-290200.

Tools MK-SA for TST ties

The tightening of tie is carried out by pressing the handle (2). After the strip is tightened, the gun cuts it off and presses down the tabs thus preventing the lock from being unfastened. Metallic housing.

Weight: 0,45 kg. **Length:** 280 mm.
Art. No.: 110-290200.

Пистолет MK-SA для бандажей типа TST

Зажим бандажа через сжимание ручки (2). После затяжки ленты обрезаёт её и прижимает планки в застёжке, защищая замок от открытия. Корпус металлический.

Масса: 0,45 кг. **Длина:** 280 мм.
Арт. №: 110-290200.

**Narzędzia do taśm / Tools for ties /
Инструменты для бандажей****1/35****Haczyk MK-SB do taśm typu TST, TSP, TSPE**

Służy wyłącznie do zaciągania taśm TST. Taśmy tego typu mają na końcu paska otwór do zaczepienia haczyka. Taśmy TST są wyposażone w samozapinającą sprzączkę, dlatego zaprasowywanie blaszek nie jest konieczne.

Art. nr: 110-290300.

MK-SB hook for TST, TSP, TSPE ties

Designed exclusively to tighten the TST ties. The ties of this type have a hole on the strip end to attach the hook. The ties TST type are equipped with a self-locking buckle, so the pressing-down of tabs is not needed.

Art. No.: 110-290300.

Крючок для бандажей типа TST, TSP, TSPE

Он предназначен исключительно для затяжки бандажей TST. Бандажи такого типа имеют на конце ленты отверстие для зацепления крючка. Бандажи TST оснащены самозастегивающейся застёжкой, поэтому прижатие планок не является необходимым.

Арт. №: 110-290300.

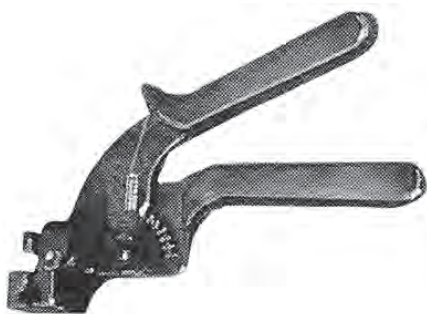
**Narzędzie MK-SE do taśm typu TSB oraz TSR-B**

Naciąg taśmy zależy od monterów – regulowany siłą ściskającą rękojeść (2). Odcinanie przez obrót narzędzia wokół zamka taśmy. **Masa:** 0,50 kg. **Długość:** 225mm.

Art. nr: 110-290500.

MK-SE tool for TSB and TSR-B ties

Tightening of the tie depends on the wireman – adjusted by the force pressing the handle (2). Cutting off by turning the tool around the lock of the tie. **Weight:** 0,50 kg **Length:** 225 mm.

Art. No.: 110-290500.

Инструмент MK-SE для лент TSB, а также TSR-B.

Степень натяга ленты зависит от монтера – регулируется силой нажатия ручки (2). Отрезание происходит путем оборота инструмента вокруг замка ленты. **Масса:** 0,50 кг, **Длина:** 255 мм.

Арт. №: 110-290200.

**Pistolet MK-SD do taśm typu TSB oraz TSR-B**

Szerokość taśmy 4,6 i 7,9 mm. Regulacja siły naciągu przy pomocy pokrętki (1). Zaciskanie taśmy przez ścisnięcie rękojeści (2). Po zaciągnięciu taśmy z wymaganą siłą automatycznie obcina zbędny koniec taśmy.

Masa: 0,51 kg. **Długość:** 176 mm. **Wysokość:** 138 mm.

Art. nr: 110-290400.

Uwaga!

Pokrętło (1) i rękojeść (2) w kolorze czarnym.

Tool MK-SD for ties TSB and TSR-B type

Width of the tie 4,6 and 7,9 mm. Adjustment of the tightening force by means of a knob. Tightening of the tie is carried out by pressing the handle. After the tie is tightened with a required force it automatically cuts off the tie end.

Weight: 0,51 kg. **Length:** 176 mm. **Height:** 138 mm.

Art. No.: 110-290400.

Note!

Knob (1) and handle (2) in black.

Пистолет MK-SD для лент TSB, а также TSR-B.

Ширина ленты 4,6 и 7,9мм. Регуляция силы натяга осуществляется при помощи воротка (1). Зажим ленты происходит путем нажатия рукоятки (2). После затяжки ленты с требуемой силой автоматически обрезается лишний конец ленты.

Масса: 0,51 кг. **Длина:** 176 мм. **Высота:** 138мм

Арт. №: 110-290400.

Примечание!

Вороток (1) рукоятка (2) черного цвета.

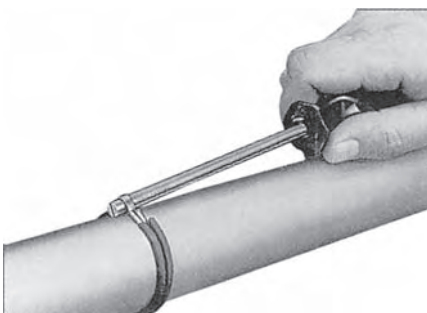
**Narzędzie MK-SF do taśm typu TSB oraz TSR-B**

Naciągana taśma tworzy przy główce zwój. Siła naciągu zależy od siły pokręcania narzędziem, które formą przypomina śrubokręt.

Art. nr: 110-290600

MK-SF tool for TSB and TSR-B ties

The tightening tie forms a coil near the head. The tightened force of the tool which by its shape resembles a screw-driver.

Art. No.: 110-290600.

Инструмент MK-SF для лент типа TSB, а также TSR-B.

Натягиваемая лента образует возле головки виток. Сила натягивания зависит от силы оборотов инструмента, который по своей форме напоминает отвертку.

Арт. №: 110-290600.

Narzędzia do taśm / Tools for ties / Инструменты для бандажей

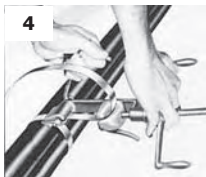
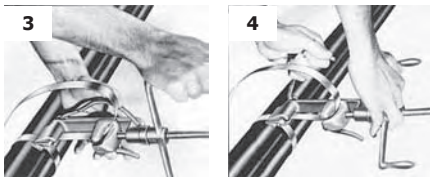
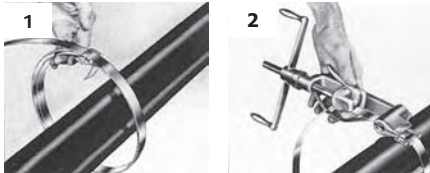
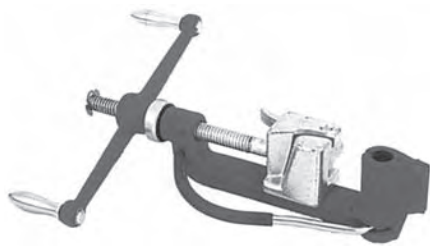

Narzędzia MK-SG, MK-SG 2 i MK-SG 2500

Służą do napinania i obcinania taśm stalowych w rolce.

Obsługa:

1. Odwinąć z rolki potrzebną ilość taśmy.
2. Nasunąć zapinkę na taśmę i owinąć taśmą mocowany przedmiot.
3. Ponownie przewlec końcówkę taśmy przez otwór w zamku (poniżej taśmy), a następnie podwinąć ją w celu zabezpieczenia przed wysunięciem.
4. Wolny koniec taśmy umieścić w szczelinie "noska" narzędzia oraz w zaczepie do przytrzymywania.
5. Naciągać taśmę przez pokręcanie korbą. W początkowej fazie przyciskać dźwignię blokady taśmy.
6. Zagnąć taśmę przenosząc narzędzie nad zamkiem. Aby uniknąć zerwania taśmy należy w czasie przeniesienia narzędzia odkręcić korbę o 1 obrotu.
7. Odciać taśmę przez przyciśnięcie noża tnącego.
8. Zaklepać młotkiem "wąsy" dla zabezpieczenia taśmy przed odpięciem.

Tools MK-SG, MK-SG 2 and MK-SG 2500 type

Is used for tightening and cutting steel ties in a coil.

How to use it:

1. Unwind the required length of the tie from the roll.
2. Slide the buckle over the tie and wrap the fastened object with the tie.
3. Thread the tie end through the hole in the lock again (below the tie) and then roll it up in order to prevent it from pulling out.
4. Place the loose tie end in the tool "nose" slot as well as in the catch.
5. Pull the tie by cranking up. In the initial phase push the tie locking arm.
6. Bend the tie by moving the tool over the lock. In order to avoid breaking the tie the crank should be turned with 1 rotation while the tool is moved over the lock.
7. Cut the tie by pressing the cutter.
8. Beat the ends with the hammer in order to prevent the tie from being unfastened.

Инструменты типа MK-SG, MK-SG 2 и MK-SG 2500

Инструменты предназначены для натягивания и обрезки бандажей размещенных на роликах.

Обслуживание:

1. Отмотать из ролика необходимое количество бандаж.
2. Надвинуть застёжку на бандаж и обмотать бандажом прикрепляемый предмет.
3. Снова продеть конец бандаж в отверстие в замке (ниже бандаж), а затем подвернуть его, чтобы не высунулся.
4. Свободный конец бандаж поместить в трещине «носка» инструмента и в зацепе для задержки.
5. Натянуть бандаж поворачиванием рукоятки. В начальной фазе прижимать рычаг блокировки бандаж.
6. Загнуть бандаж, перемещая инструмент над замком. Во избежание срыва бандаж, во время перемещения инструмента следует повернуть рукоятку на 1 оборот.
7. Отрезать бандаж путём прижатия режущего ножа.
8. Заклепать молотком «усы» для предотвращения отцепления бандаж.

Typ Type Тип	Taśma stalowa / Steel ties / Стальной бандаж		Odległość cięcia „na zapinkę” Length of "buckle" cutting Расстояние обрезания "на застёжку" [mm/mm]	Siła naciągu Tension force Сила [daN]	Masa Weight Масса [kg/kg]	Długość min. Length min. Длина мин. [mm/mm]	Art. nr Art. No. Арт. №
	Szerokość Width Ширина [mm/mm]	Grubość Thickness Толщина [mm/mm]					
MK-SG	9 ÷ 20	1,2	24	1050	1,85	285	111-951100
MK-SG2	9 ÷ 20	0,8	24	1050	1,85	285	111-951105
MK-SG 2500	15 ÷ 45	1,2	36	2500	4,33	380	111-951120

MK-SH



MK-SH2



Narzędzie MK-SH i MK-SH2

Służą do zaciskania taśm stalowych w rolce typu TSR. Naciąg taśmy regulowany siłą pokręcania dźwigni napinającej. Odcinane ręczne, wykonywane dźwignią odcinającą po uzyskaniu odpowiedniego napięcia taśmy.

MK-SH and MK-SH2 tool

It is used for tightening TSR type steel bands in a coil. Tightening of the tape is adjusted by turning of the tightening lever. Cutting off by hand, carried out with a cutting lever after the required tightening is obtained.

Инструмент MK-SH и MK-SH2

Предназначен для стальных бандажей типа TSR размещенных на роликах. Натяг ленты регулируется силой оборотов натягивающего рычага. Отрезание происходит вручную, с использованием отрезающего рычага, после соответствующего натяжения ленты.

Typ Type Тип	Max szerokość taśmy Max width ties Макс. ширина бандаж [mm/mm]	Max grubość taśmy z powłoką z tworzywa sztucznego Max. thickness of coated tape Макс. толщина ленты с покрытием [mm/mm]	Max grubość stali taśmy Max. thickness of steel tape Макс. толщина стали ленты [mm/mm]	Odległość cięcia „na zapinkę” Length of "buckle" cutting Расстояние обрезания "на застёжку" [mm/mm]	Masa Weight Масса [kg/kg]	Długość Length Длина [mm/mm]	Art. nr Art. No. Арт. №
MK-SH	16	1,6	0,5	14	0,61	235	110-290700
MK-SH2	10	1,4	0,5	14	0,47	245	110-290710

Narzędzia do taśm / Tools for ties / Инструменты для бандажей

1/37



Narzędzie MK-SI

Służy do napinania i odcinania taśm stalowych ciętych i z rolki z zapinkami typu A, C i ewentualnie B. Odcinanie taśmy następuje przez obrót dźwigni napinającej w kierunku przeciwnym do kierunku napinania. **Max szerokość taśmy:** 20 mm. **Max grubość taśmy z powłoką z tworzywa sztucznego:** 1,6 mm. **Max grubość stali taśmy:** 0,8 mm. **Odległość cięcia „na zapinkę”:** 32 mm. **Masa:** 1,32 kg. **Długość:** 280 mm.

Art. nr: 110-290800.

MK-SI tool

Used for tightening and cutting steel tapes: in pieces and rolls, with A, C and possibly B buckles. The tape is cut off by turning the tightening lever in the reverse direction in relation to the tightening one.

Max. tape width: 20 mm. **Max. plastic coated tape width:** 1,6 mm. **Max. steel tape width:** 0,8 mm. **“Buckle” cutting length:** 32 mm. **Weight:** 1,32 kg. **Length:** 280 mm.

Art. No.: 110-290800.

Инструмент МК-SI

Предназначен для натягивания и обрезания стальных бандажей в отрезках или на роликах с застёжкой типа E. Обрезание ленты производится путем оборота натягивающего рычага в обратном направлении от направления натягивания. **Максимальная ширина:** 20 мм. Максимальная толщина ленты с покрытием из пластмассы: 1,6мм. **Максимальная толщина стали ленты:** 0,8 мм. **Расстояние обрезания “на застёжку”:** 32 мм. **Масса:** 1,32 кг. **Дина:** 280 мм.

Арт. №: 110-290800



Narzędzie MK-SK

Służy do napinania i odcinania taśm stalowych ciętych i z rolki z zapinką typu E. Odcinanie taśmy następuje przez obrót narzędzia względem zapinki. **Max. szerokość taśmy:** 20 mm. **Max. grubość taśmy z powłoką z tworzywa sztucznego:** 0,8 mm. **Max. grubość stali taśmy:** 0,4 mm. **Odległość cięcia „na zapinkę”:** 14 mm. **Masa:** 0,6 kg. **Długość:** 240 mm.

Art. nr: 110-290900.

MK SK tool

Used for tightening and cutting steel tapes: in pieces and rolls, with E buckles. The tape is cut off by turning the tool in relation to the buckle. **Max. tape width:** 20 mm. **Max. plastic coated tape width:** 0,8 mm. **Max. steel tape width:** 0,4 mm. **“Buckle” cutting length:** 14 mm. **Weight:** 0,6 kg. **Length:** 240 mm.

Art. No.: 110-290900.

Инструмент МК-SK

Предназначен для натягивания и обрезания стальных лент в отрезках или на роликах с застёжкой типа E. Обрезание ленты производится путем оборота инструмента по отношению к застёжке.

Максимальная ширина: 20мм. **Максимальная толщина ленты с покрытием из пластмассы:** 0,8 мм. **Максимальная толщина стали ленты:** 0,4 мм. **Расстояние обрезания “на застёжку”:** 14 мм. **Масса:** 0,6 кг. **Дина:** 240 мм.

Арт. №: 110-290900.



MK-SM



MK-SO

Narzędzia MK-SM i MK-SO

Służą do napinania i odcinania taśm stalowych w rolce, niepokrytych i pokrytych tworzywem sztucznym. Naciąg taśmy regulowany siłą na dźwigni napinającej. Odcinanie dźwignią napędzającą nóż (MK-SM nóż obrotowy, MK-SO nóż suwakowy). Narzędziem MK-SO można pracować z kierunku podawania taśmy z rolki i z kierunku przeciwnego (obie dźwignie są przestawialne o 180 stopni).

MK-SM and MK-SO tools

For tightening steel bands in a coil, uncovered and coating with artificial materials. Tension of the tape is adjusted with tightening lever. Cutting off with lever which drives cutting tool (MK-SM rotating cutting tool, MK-SO sliding cutter tool). With MK-SO is possible to work from feeding of band from roll direction and from opposite direction (both of lever are about 180 degrees removing).

Инструменты МК-SM и МК-SO

Инструменты предназначены для натягивания и обрезания стальных бандажей в ролике с покрытием ПВХ и без покрытия. Сила натягивания регулируется на натягивающем рычаге. Бандажи обрезаются при помощи рычага, приводящего в движение нож (МК-SM поворотный нож, МК-SO скользящий нож). Инструментом МК-SO можно работать в направлении подачи бандажа из ролика а также в противоположном направлении (оба рычага можно переставлять на 180°).

Typ Type Тип	Taśma stal. / Steel band / Стальные бандаже			Odległość cięcia „na zapinkę” Length of “buckle” cutting Расстояние обрезания “на застёжку” [mm/mm]	Typ zapinki Buckles type Тип застёжки	Masa Weight Масса [kg/kg]	Długość Length Дина [mm/mm]	Art. nr Art. No. Арт. №
	Szerokość Width Ширина	Grubość / Thickness / Толщина						
		z powłoką z tw. szt. with coating с покрытием ПВХ [mm/mm]	stal steel					
MK-SM	9 ÷ 20	–	0,8	24	A, C	2,2	280	110-291100
MK-SO	9 ÷ 20	1,2	0,8	32	A, C	1,5	min. 300 max. 550	110-291200